

Parametr	Wartość
ATEX	Strefa Z2
Zawór przedpłatowy	Zawór kulowy
Ogniwa zasilające	Litowe, rozmiar D
Wyświetlacz	LCD (objętość, objętość w warunkach standardowych lub normalnych, temperatura gazu, ciśnienie gazu, poziom sygnału radiowego, aktualne zużycie gazu, energia)
Antena	Wewnętrzna lub zewnętrzna
Łącze serwisowe	Optyczne (IEC 62056-21)
Łącze komunikacyjne (oddzielna płytka)	GSM, NB-IoT/LTE CAT-M, LORA, Wireless MBus
Protokół aplikacyjny	Smart-Gas (ST-IGG-0201:2018)

Budowa i działanie

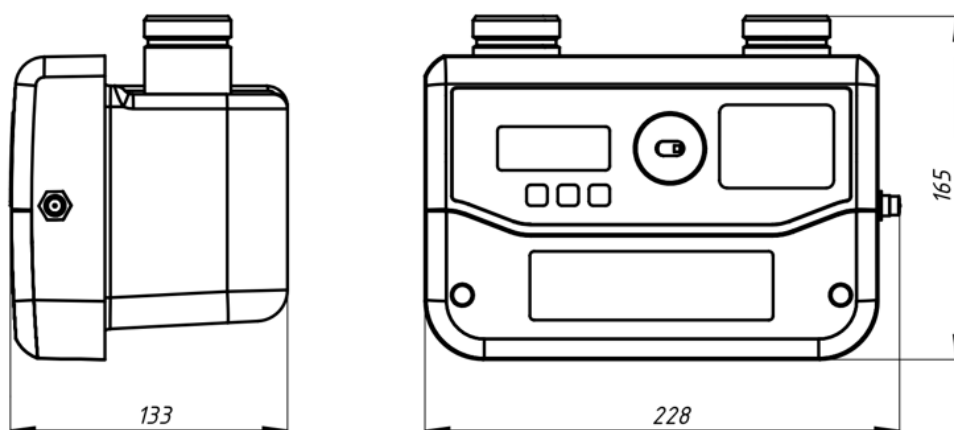

Elektrometal SA
43-400 Cieszyn
ul. Stawowa 71
em@elektrometal.com.pl
tel: +48 33 8575 200
fax: +48 33 8575 205

www.elektrometal.eu
Wersja z dnia: 2021-09-13